

Prezentace standardních materiálů Skala Invest Group





Dobrá lokalita, kvalitní architektura, clientský servis
= *Váš spokojený zákazník*

O firmě

Společnost ProCeram, a. s., působí aktivně na českém trhu od roku 2010. Dostatečný kapitál mateřské společnosti a zkušenosti týmu firmy ProCeram, který v oboru pracuje již od roku 1990, je dostatečnou zárukou kvality a profesionality poskytovaných služeb.

Naši dodavatelé patří v daném oboru k evropské špičce. Je možné jmenovat italské výrobce obkladů a dlažeb **Flo-rim Group** (značky **Floorgres, Rex, Cerim**), **Iris Ceramica**, **FMG Fabbrica Marmi e Graniti**, **Ermes Ceramiche** nebo českého tradičního výrobce **RAKO**. V sortimentu najdeme i německou kvalitu **Hüppe** a **Hansgrohe** z oboru sanitární techniky nebo holandský design **Riho**.

Maloobchodní prodej je zajišťován ve vlastních prodejnách v **Praze** (Stodůlky, Uhřetěves), **Plzni**, **Brně** a **Bratislavě**. Vyznačují se vysokou kvalitou vyvzorování zboží a poskytovaných služeb. Velký důraz byl kladen i na sladění s dalšími zařízovacími předměty jak z pohledu designu, tak i ceny.

Jen pár čísel: **maloobchodní obrat** za loňský rok přesáhl **600 mil. Kč v ČR**. Celkový prodej keramických obkladů a dlažeb v roce 2017 byl víc než **601 tis. m²**. Počet zaměstnanců k 31. 12. 2017 je v ČR 157 a v SR 19.

Pro ty zákazníky, kteří nejraději nakupují z tepla domova, provozujeme vlastní **e-shop (www.a-keramika.cz)**, ve kterém nabízíme nejen výprodejové zboží s možností dodávky zboží až k vám do domu, a to v rámci celé ČR, ale i standardní katalogový sortiment.

Dalšími důležitými obchodními aktivitami je **velkoobchod** v rámci **České republiky** a **Slovenské republiky**. Jsme součástí distribuční sítě **A-Keramika Group**, která má svou dlouholetou tradici.

Samostatnou skupinou je **divize klientských změn pro developery**. V současné době je ProCeram, a. s., **číslem 1** na pražském trhu v dodávkách pro developerské projekty. Pokrýváme již **66 %** z celkového počtu kolaudovaných bytů v Praze – <http://www.proceram.cz/cs/bytove-projekty-praha/>.

Nezanedbatelnou částí jsou **dodávky pro velké investiční celky**, především pro technicky (např. pražské metro) nebo designově (např. Casino King's) náročné projekty – <http://www.proceram.cz/cs/verejny-sektor/>.

V roce 2012 jsme portfolio firmy ProCeram rozšířili o produkty z **vlastní výroby TechnoArt** (www.technoart.info). Výrobní haly tohoto závodu se nachází ve Všerubech u Plzně. Investovali jsme do nejnovějších technologií a v současné době dodáváme standardní tvarovky do našich prodejen, developerských projektů, velkoobchodní sítě či českému výrobcu obkladů a dlažeb RAKO. Dokážeme díky této investici zajistit i dodávky atypických výrobků na míru. Montážní firmy jsou externí a ProCeram řídí dodávku svými techniky.

V létě 2014 ProCeram zakoupil 90 % obchodního podílu společnosti W.A.W., s. r. o. (Slovensko). Prodejny JOPA, Cersa a Kerimax byly po rekonstrukci přejmenovány a nesou obchodní jméno ProCeram.

V roce 2014 jsme v Brně vybudovali novou vzorkovnu o rozloze 1100 m². Její součástí je i sklad, který bude sloužit jako logistické centrum pro Moravu.

Od 18. 1. 2016 nabízíme své produkty a služby v nových prostorech, které jsou součástí projektu New Living Center (NLC). ProCeram a.s. zaujímá dominantní plochu centra NLC a představí vám své produkty na více než 3.000 m². Obklady, dlažby a sanitární keramiku si můžete prohlédnout ve více než 119 kójiích. Naprostou novinkou v naší nabídce je rozšíření sortimentu o kuchyně, obývací stěny a ložnice, které prezentujeme v expozicích ve 3.NP NLC.

V roce 2017 jsme se rozhodli koncept New Living Center otevřít i v Bratislavě, prozatím probíhá rekonstrukce a otevření je plánováno na první polovinu tohoto roku.

Počátkem letošního roku 2018 jsme také otevřeli novou pobočku v Karlových Varech.



Postup klientského výběru na vzorkovně ProCeram

Centrum klientských změn se ve společnosti ProCeram zabývá servisem pro developerské společnosti. Toto velmi rychle se rozvíjející odvětví je velmi náročné na kvalitu zpracování, široké zázemí společnosti, dokonalý systém logistiky zboží, a proto je velmi důležité svěřit klientské změny skutečným odborníkům v oboru.

O pohodlný a bezstarostný výběr vašich klientů se v Centru klientských změn budou starat proškolení a zkušení pracovníci, kteří se snaží co nejvíce vyhovět klientovým potřebám. Samotný výběr materiálu dělíme do několika fází:

KONTAKT

V prvním kroku si domluvíme schůzku s klientem – telefonicky, prostřednictvím emailu nebo přes vašeho pracovníka. Každý odborný prodejce se bude snažit přizpůsobit klientovým časovým možnostem.

SCHŮZKA

Druhá fáze výběru je samotná schůzka s odborným konzultantem v Centru klientských změn. Konzultant nejprve sdělí, jak samotný výběr materiálu bude probíhat a seznámí klienta s možnostmi naší společnosti.

VÝBĚR MATERIÁLU A SKLADEB POKLÁDKY

V další fázi již probíhá výběr samotného materiálu. Odborný konzultant klientovi nejprve představí standardní materiál, který máme vybraný. V případě, že si nebude klient přát ponechat standardní materiály, odborný prodejce klientovi představí materiály, které jsou přímo vystaveny v rozsáhlé vzorkovně našeho centra, popřípadě se snaží pomocí katalogů co nejvíce přiblížit klientově představě. Následuje sestavení skladby pokládky s využitím možností vybrané série – tedy velikosti formátu, odstíny a dekorace. Inspirace se čerpá z představených kójí koupelen, katalogů, grafických vizualizací – vším klienta provází odborný prodejce.

Záleží však vždy na klientovi, jaké zvolí materiály a kombinaci podle svého individuálního barevného cítění. Konzultant v tomto případě má pouze jeden poradní hlas. Samozřejmě také umožňujeme přizvat si k výběru materiálu klientova architekta či interiérového designera. Konzultant následně provede i celkový odhad ceny případně cenové navýšení oproti standardu.

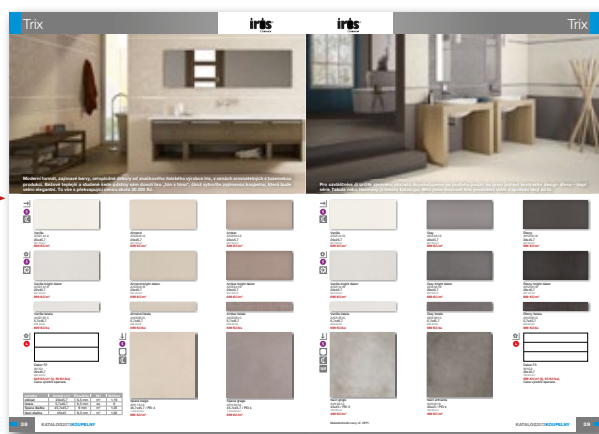
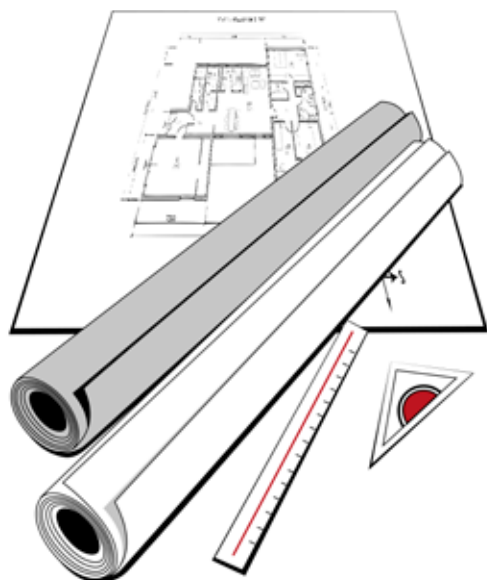

GRAFICKÉ ZPRACOVÁNÍ A KALKULACE

Po definitivním odsouhlasení vybraných materiálů (včetně předpokládané ceny) bude zpracována grafická vizualizace, popřípadě vizualizace obkladových panelů. Po tomto odsouhlasení je námi vytvořena přesná kalkulace materiálů včetně stanovení hodnoty prořezu u jednotlivých stylů pokládek, vytvoření odpočtu nečerpaných standardních materiálů, nacenění nutných víceprací spojených s pokládkou nadstandardních obkladových materiálů či prvků sanitární keramiky.

Všechny tyto činnosti jsou bezplatné. V případě požadavku klienta na větší počet variant vizualizací (panelů), je nutné další varianty uhradit. Výše této částky je závislá na počtu variant a náročnosti zpracování.

Dodržování termínů je u tohoto druhu výstavby velmi důležité a naše společnost se těmito termíny musí řídit. Na druhou stranu se snažíme maximálně vyjít vstříc případným výjimkám. Všechna tato klientská přání řešíme individuálně ve spolupráci s Vámi a stavbou.

Na projektu jsou obvykle nastaveny dva stop termíny a to na posuny zařizovacích předmětů a pro definitivní výběr a odevzdání klientských specifikací (záznam o klientském výběru potvrzený klientem).

A jelikož se nezřídka stává, že klient pro lepší vnitřní řešení koupelny požaduje posuny zařizovacích předmětů či změny sprchových koutů za vany, je nutné se věnovat těmto klientským změnám hned od začátku.

Samotné zpracování klientské změny, s ponecháním dostatečné doby pro rozhodování klienta, trvá přibližně měsíc. Je v tom zahrnuta i doba na zpracování podkladů ze strany klientského centra a to přibližně 3–10 dnů dle rozsahu a náročnosti výběru.

Po celou dobu klientských výběrů zasíláme průběžně pro informaci developerské společnosti přehled klientské rozpracovanosti.

Poslední, ale neméně důležitým článkem je technická podpora stavby. Každou stavbu má na starosti technik, který řeší se stavbou jednotlivé dodávky a je přítomen u závozů. Konzultuje se stavbou případné nejasnosti ve specifikacích, technické detaily a v neposlední řadě řeší se stavbou případné reklamace.



VZORKOVNA PRAHA STODŮLKY

V lednu 2016 se ProCeram Praha přesunul do nové vlastní budovy do Stodůlek při sjezdu z dálnice z Plzně směrem k Nemocnici Motol. Tato nová lokalita nabízí ideální dostupnost a větší nabídku parkovacích míst.

Na ploše 9 000 m² najdete v 5 patrech expozice nejprestižnějších značek a jejich ucelený sortiment. V jednotlivých vzorkovnách vám představíme v dokonalé souhře interiérový nábytek, kuchyně a koupelny, doplněné o prezentaci světel, dekorací, látek, apod. Na podlahách jednotlivých interiérů uvidíte reálné použití dlažeb, plovoucích podlah, vinylů a dalších moderních povrchů. Na jaře se můžete těšit na venkovní střešní expozici exteriérového nábytku, zábradlí pro terasy, zimní zahrady a pergoly. Aby byla naše nabídka opravdu komplexní, jsme připraveni vám poskytnout ucelený servis v oblasti služeb. Ve spolupráci s architekty, stavebními firmami a dalšími poskytovateli služeb pro vás zařídíme vše, co je potřeba pro zdárnou realizaci vašich projektů. V rámci NLC nabízejí své služby architekti v oblasti interiérového designu a zahradních úprav, realizační firmy jednotlivých technologií (topení, elektroinstalace, inteligentní systémy apod.), úklidové firmy a další.

<http://www.proceram.cz/vzorkovna-proceram-praha/>



Vzorkovna ProCeram Praha, Šafránkova 1

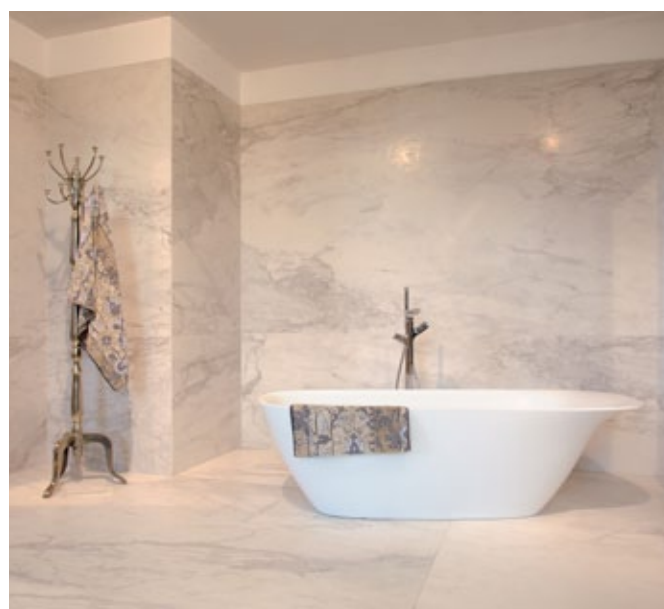

Vzorkovna ProCeram Praha



Vzorkovna ProCeram Praha

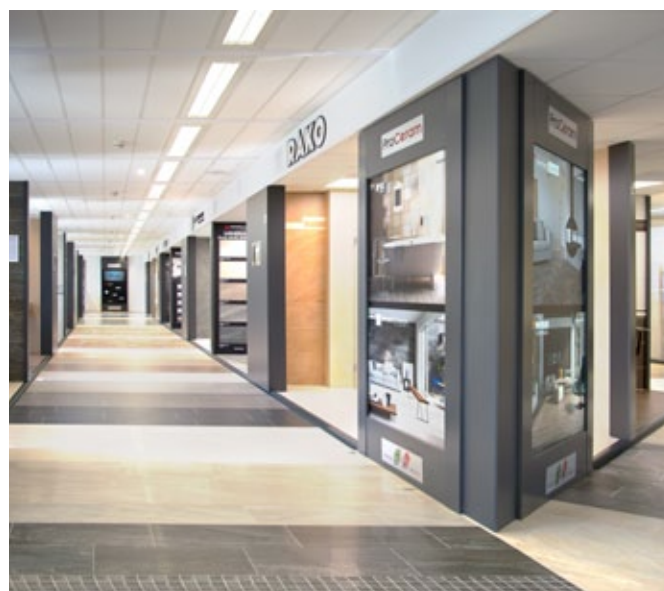

Vzorkovna ProCeram Praha

Prezentace standardních obkladů, dlažeb a sanity

Graniti



Ekonomický materiál ve formátu 30x30 ve 4 nejprodávanějších barvách. Tato dlažba je určena pro klasickou technologii pokládky na lepidlo.

slinutá, mrazuvzdorná, protiskluz R9



Běžová naturale
30x30 cm



Hnědá naturale
30x30 cm



Šedá naturale
30x30 cm



Černá naturale
30x30 cm

Concept

RAKO



Concept je velmi široká série zahrnující nejen obkladové, ale i podlahové materiály.
slinutá dlažba, protiskluz R9



Bílá
45x45 cm



Běžová
45x45 cm



Šedá
45x45 cm

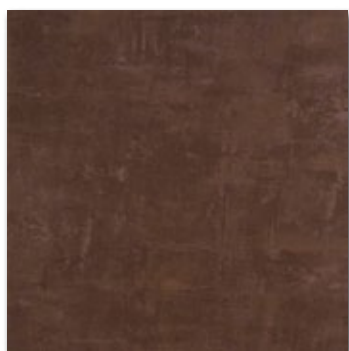

Hnědá
45x45 cm



Černá
45x45 cm

Concept



Série Concept je ukázkou kvalitního materiálu s univerzálním designem a zajímavou cenou. Concept je vhodnou sérií pro současnou moderní architekturu.

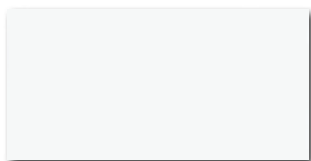

Bílá
19,8x39,8 cm

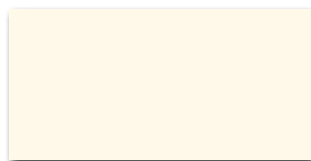

Světle béžová
19,8x39,8 cm

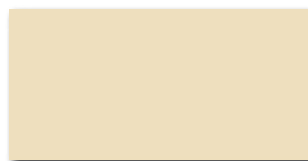

Béžová
19,8x39,8 cm

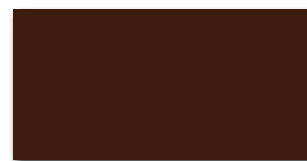

Hnědá
19,8x39,8 cm

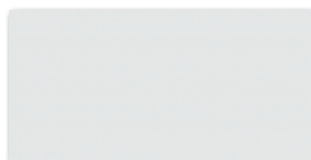

Světle šedá
19,8x39,8 cm

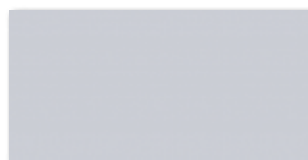

Šedá
19,8x39,8 cm

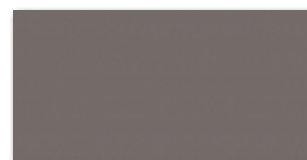

Tmavě šedá
19,8x39,8 cm

Vana



Vana smaltovaná Eurowa 160x70 cm, 170x70 cm
Nohy k vaně Eurowa

Sprchový kout



Elba sprchový kout čtvrtkruh, sklo čiré,
profil chrom
80x80 cm, 90x90 cm



New Time sprchové dveře lítací, stř.lesk/čiré sklo,
90 cm, 100 cm



Classics 2 sprchové dveře do niky
posuvné, stř.lesk/čiré sklo, 120 cm



Sprchová vanička čtvrtkruh litý mramor
80x80 cm, 90x90 cm



Sprchová vanička obdélník, akrylátová
120x80 cm



Sprchová vanička čtverec, akrylátová
100x100 cm

Sanitární keramika



Lyra plus umyvadlo 60x49 cm



Lyra plus umývatko 40x31 cm



Lyra plus WC závěsné
Sedátko duroplastové, antibakteriální

WC nádrže a tlačítka

Alca PLAST®



RENOVMODUL
Splach. systém pro zazdívání



Ovládací tlačítko

Baterie



Ceraform baterie umyvadlová s výpustí



Ceraform baterie vanová nástěnná



Ceraform baterie sprchová nástěnná

Příslušenství k bateriím



Vanový set RIO



Sprchový set Rio
s tyčí 60 cm

Vzorové vizualizace





Standardní kuchyňská linka

Kuchyňská sestava NordiQ



Skandinávský design kuchyně v provedení lamina v dekoru běleného dřeva a bílou pracovní deskou. Součástí vybavení je příprava pro vestavné spotřebiče.

Prezentace standardních dveří

Dveře a zárubně Sapeli Komfort Elegant – výplň DTD



SAPELIT – BÍLÁ PERLA



SAPELIT – BUK



SAPELIT – DUB



SAPELIT – JAVOR



SAPELIT – TŘEŠEŇ



SAPELIT – OŘECH



ZÁRUBEŇ NORMAL + HRANA KŘÍDLA 03



KOVÁNÍ MP FAVORIT – NEREZ BROUŠENÁ

Prezentace standardních laminátových podlah

ECLIC 7/31 - 7 mm - Classic

Rozměry: 1292 x 192 x 7 mm
 Balení: 10 lamel = 2,48 m², paleta = 129 m²



PA4016 buk parketa



PA4018 dub prkno bílý



PA4020 dub prkno bělený



PA4022 ořech parketa



PA4024 dub parketa rustik



PA4032 dub prkno přírodní



PA4036 dub prkno stříbrný



PA4038 borovice parketa šedá

ProCeram®

www.proceram.cz



PLZEŇ



PRAHA



BRNO



BRATISLAVA

KONTAKTNÍ OSOBA:

Milan Hrabánek

VEDOUČÍ KLIENTSKÝCH ZMĚN

tel.: +420 734 570 374

e-mail: milan.hrabanek@proceram.cz

